

ELECTRO-BATTERIE D'ATELIER

RTB**DOMAINE D'APPLICATION**

Notre série d'aimants RTB sont des électroaimants rectangulaires à trois pôles avec batterie et chargeur incorporés. Ils sont recommandés, en atelier pour la manutention de pièces métalliques en vrac ou à l'unité :

- pièces pour usinage,
- chargement de postes de travail,
- expédition,
- nettoyage de machines.

Leur robustesse et leur **fiabilité** les prédestinent aux applications intenses et quotidiennes telles que :

- ateliers mécaniques,
- chaudronnerie,
- marchands de fer,
- nettoyage et entretien.

DESCRIPTIF TECHNIQUE

Les RTB sont constitués autour d'un châssis autoporteur assurant la conductibilité magnétique, la protection, la suspension et le support des éléments magnétiques et électriques de l'appareil. Les principaux éléments constitutifs sont :

- une carcasse mécano-soudée, en acier à haute perméabilité magnétique. Les emboîtements mécaniques et surfaces de pose sont usinés pour un meilleur conditionnement des aimants,
- un étrier de suspension soudé en continuité avec la carcasse,
- un bobinage concentrique à isolation renforcée,
- une résine de remplissage bloquant et isolant la bobine dans la carcasse (classe H ou C selon exécution)
- un capot démontable pour protection de la batterie,
- une batterie étanche sans entretien



standardisée 12V, 52Ah ou 110Ah,
 - un chargeur électronique réglé incorporé dans le carénage,
 - un carénage de protection de la batterie et des composants électriques.

Le panneau électrique de commande protégé dans la carcasse comprend :

- un bouton poussoir aimantation/arrêt,
- une lampe témoin aimant sous tension,
- une lampe témoin et un signal sonore de recharge utile,
- un écran display de surveillance de la charge
- des fiches pour commande à distance et pour alimentation du chargeur.

MODALITÉ D'INSTALLATION

Les RTB s'installent sur tout engin de levage (pont roulant, grue, portique...) par l'intermédiaire de l'étrier de suspension soit à un crochet, soit à une chaîne.

SPÉCIFICATIONS

Les performances varient selon divers paramètres :

- caractéristiques des produits à lever,
- entrefer entre les produits et l'aimant,
- température des produits,

L'incidence de l'entrefer et l'épaisseur de la charge sur la capacité de levage est détaillée dans la courbe au verso.

Deux types de RTB sont proposés selon leur longueur : **360 et 600 mm.**

LES PLUS

- Carcasse monobloc mécanosoudée extrêmement résistante aux chocs et à l'usure,
- Protection du circuit magnétique contre les particules externes et l'humidité,
- Boîtier de connexion protégé,
- Batterie standard,
- Engin autonome et adaptatif,
- Légèreté.

MODE D'USAGE

L'usage de l'aimant de levage est indépendant de toute alimentation électrique. La recharge de la batterie s'effectue par une alimentation 220V monophasé. Pour la maintenance, aucun entretien spécifique n'est nécessaire hormis une vérification périodique des connexions électriques, des liaisons de suspension et de la carcasse et de l'usure de la batterie.

CARACTERISTIQUES TECHNIQUES

RTB

Nous assurons le SAV toutes marques et tous types d'appareils.

RTB 36

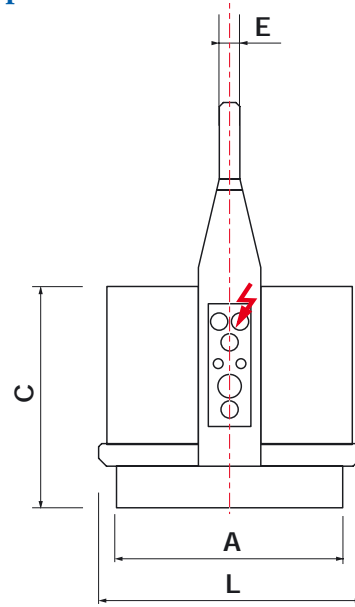
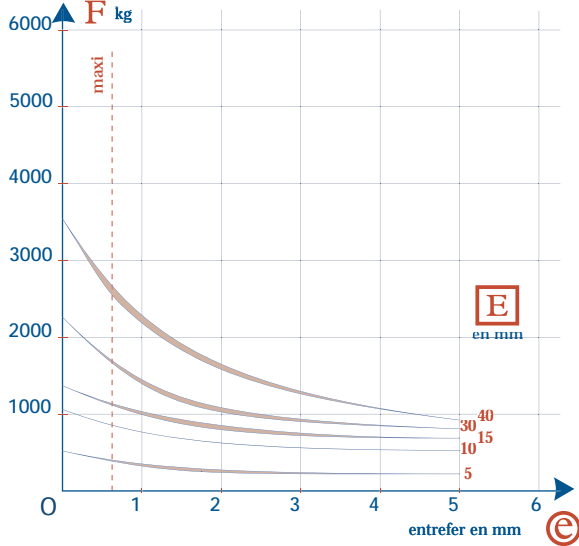

RTB 60

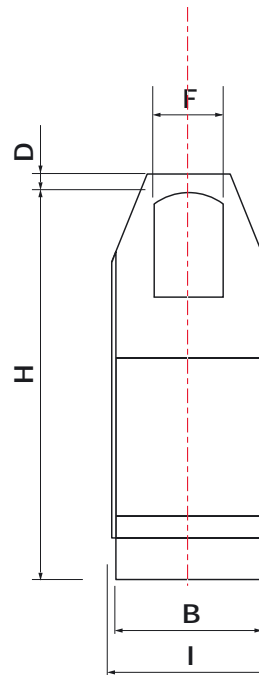
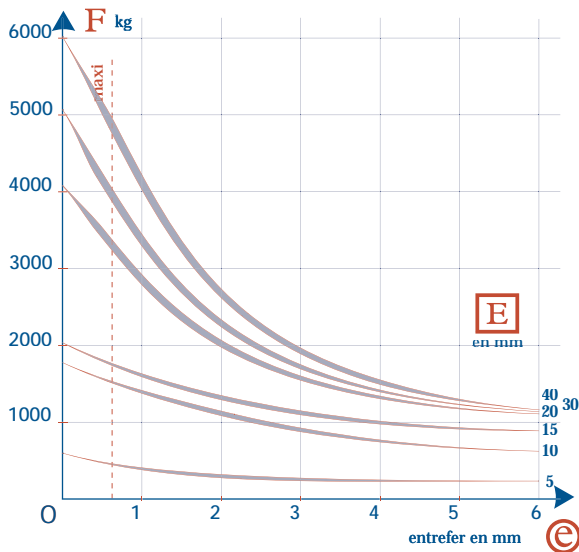

TYPE	Masse kg	Puissance aimant à 15° W	Tension batterie V	Capa. batterie Ah	Durée de décharge FM 50%	Sépar. maxi entrefer 0,8mm Kg	Dimensions (mm)								
							A	B	C	D	E	F	H	I	L
RTB 36	100	200	12	52	8 h	2300	360	240	355	35	30	90	520	260	410
RTB 60	165	300	12	110	8 h	3900	600	240	355	35	30	90	520	260	650

Les diagrammes des capacités de levage ci-dessus indiquent les forces de séparation en fonction de l'entrefer "e" en mm. L'épaisseur de la charge E en mm est indiquée en paramètre. Pour des épaisseur <40mm, les forces de séparation augmentent légèrement. Les lignes maxi indiquent les valeurs de F pour un entrefer égal à b/300.

OPTIONS

- Boîtier de commande à distance
- Levier de manœuvre
- Autre puissance batterie
- Autres dimensions sur mesure
- Serie spéciale pour manipulation de produits chauds

